

Fallbeispiel Sonder-Werkzeugmaschine:

40 % Herstellungskosten senkung bei Werkzeugmaschinen zur Pleuelbearbeitung

Aufgabenstellung

- **Kunde:** Alfing Kessler Sondermaschinen GmbH
- **Branche:** Sonder-Werkzeugmaschinenbau
- **Anwendung:** Pleuelbearbeitung mit typisch 5-12 Bearbeitungsschritten
- **Bisherige Lösungen:** Rundtaktanlagen, Längstransferanlagen, Bearbeitungsmodule
- **Zielsetzung:** 30 % Herstellungskosten senkung bei gleicher oder höherer Ausbringung, Qualität und Flexibilität



Über 30 % identifiziertes Potential am Ende der Konzeptphase

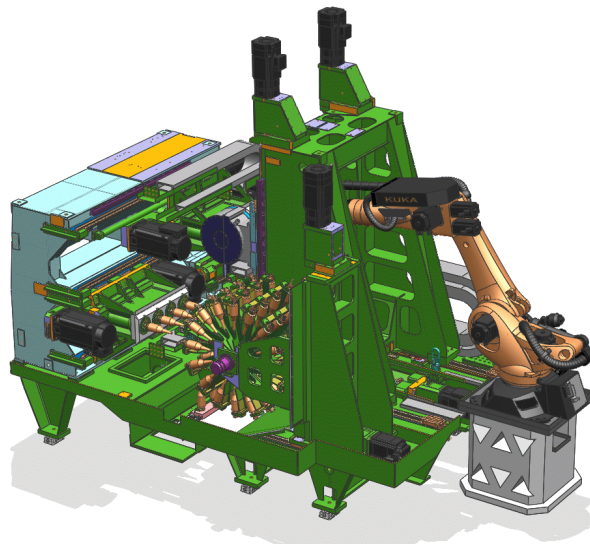

Ca. 40 % Herstellungskosten senkung in der Nachkalkulation



(3 Bilder: Alfing Kessler Sondermaschinen GmbH)

Ansprechpartner:

Dr. Gerhard Drunk | xpertgate GmbH & Co. KG | Tel.: 0621-17828963
Augustaanlage 18 | 68165 Mannheim | www.xpertgate.de | beratung@xpertgate.de